

Трубки отборного устройства давления

Технические характеристики

По вопросам продаж и поддержки обращайтесь:

Архангельск (8182)63-90-72	Калининград (4012)72-03-81	Нижний Новгород (831)429-08-12	Смоленск (4812)29-41-54
Астана +7(7172)727-132	Калуга (4842)92-23-67	Новокузнецк (3843)20-46-81	Сочи (862)225-72-31
Белгород (4722)40-23-64	Кемерово (3842)65-04-62	Новосибирск (383)227-86-73	Ставрополь (8652)20-65-13
Брянск (4832)59-03-52	Киров (8332)68-02-04	Орел (4862)44-53-42	Тверь (4822)63-31-35
Владивосток (423)249-28-31	Краснодар (861)203-40-90	Оренбург (3532)37-68-04	Томск (3822)98-41-53
Волгоград (844)278-03-48	Красноярск (391)204-63-61	Пенза (8412)22-31-16	Тула (4872)74-02-29
Вологда (8172)26-41-59	Курск (4712)77-13-04	Пермь (342)205-81-47	Тюмень (3452)66-21-18
Воронеж (473)204-51-73	Липецк (4742)52-20-81	Ростов-на-Дону (863)308-18-15	Ульяновск (8422)24-23-59
Екатеринбург (343)384-55-89	Магнитогорск (3519)55-03-13	Рязань (4912)46-61-64	Уфа (347)229-48-12
Иваново (4932)77-34-06	Москва (495)268-04-70	Самара (846)206-03-16	Челябинск (351)202-03-61
Ижевск (3412)26-03-58	Мурманск (8152)59-64-93	Санкт-Петербург (812)309-46-40	Череповец (8202)49-02-64
Казань (843)206-01-48	Набережные Челны (8552)20-53-41	Саратов (845)249-38-78	Ярославль (4852)69-52-93

сайт: www.metkon.nt-rt.ru || эл. почта: kso@nt-rt.ru

Трубка Перкинса прямая

ТЕХНИЧЕСКИЕ ХАРАКТЕРИСТИКИ

Среда: не агрессивная/ агрессивна

Рабочее давление $P_{р}$: 40 мПа (400 кгс/см кв), в соответствии с установкой

Материал: сталь 20, 09г2с, 12х18н10т

ГАРАНТИЯ ИЗГОТОВИТЕЛЯ: 12 месяцев

Гарантийная наработка: 600 циклов

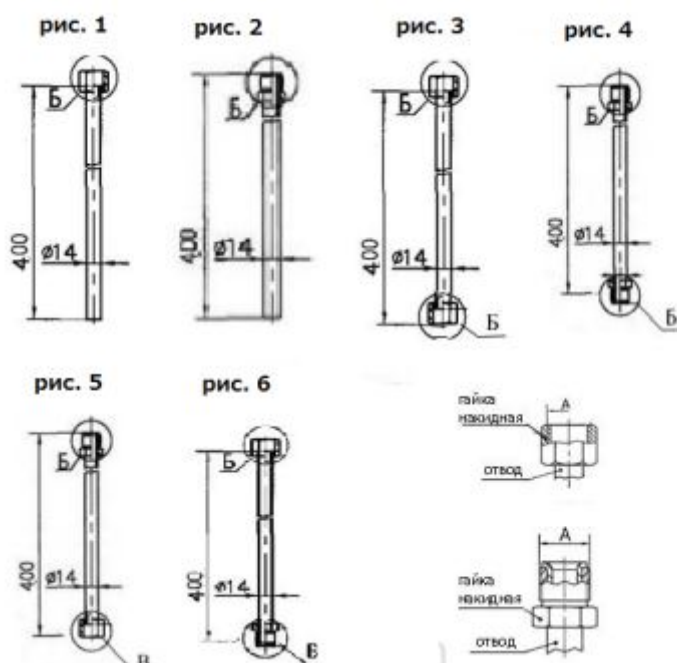

Наименование	Давление	Исполнение
Под приварку – внутренняя резьба	M20*1,5; G1/2	рис. 1
Под приварку - наружная резьба	M20*1,5; G1/2	рис. 2
Внутренняя резьба – внутренняя резьба	M20*1,5, G1/2	рис. 3
Наружная резьба – наружная резьба	M20*1,5, G1/2	рис. 4
Внутренняя резьба – наружная резьба	M20*1,5, G1/2	рис. 5
Наружная резьба – внутренняя резьба	M20*1,5, G1/2	рис. 6

Трубка перкинса угловая

ТЕХНИЧЕСКИЕ ХАРАКТЕРИСТИКИ

Среда: не агрессивная/ агрессивна

Рабочее давление $P_{р}$: 40 мПа (400 кгс/см кв), в соответствии с установкой

Материал: сталь 20, 09Г2с, 12х18н10т

ГАРАНТИЯ ИЗГОТОВИТЕЛЯ: 12 месяцев

Гарантийная наработка: 600 циклов

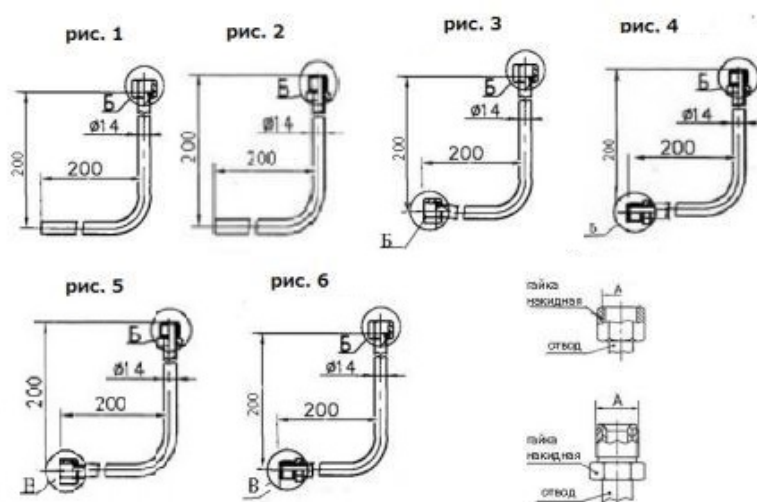

Наименование	Давление	Исполнение
Под приварку – внутренняя резьба	M20*1,5, G1/2	рис. 1
Под приварку – наружная резьба	M20*1,5, G1/2	рис. 2
Внутренняя резьба – внутренняя резьба	M20*1,5, G1/2	рис. 3
Наружная резьба – наружная резьба	M20*1,5, G1/2	рис. 4
Внутренняя резьба – наружная резьба	M20*1,5, G1/2	рис. 5
Наружная резьба – внутренняя резьба	M20*1,5, G1/2	рис. 6

Трубка перкинса прямая с

петлей

ТЕХНИЧЕСКИЕ ХАРАКТЕРИСТИКИ

Среда: не агрессивная/ агрессивна

Рабочее давление $P_{р}$: 40 мПа (400 кгс/см кв), в соответствии с установкой

Материал: сталь 20, 09г2с, 12х18н10т

ГАРАНТИЯ ИЗГОТОВИТЕЛЯ: 12 месяцев

Гарантийная наработка: 600 циклов

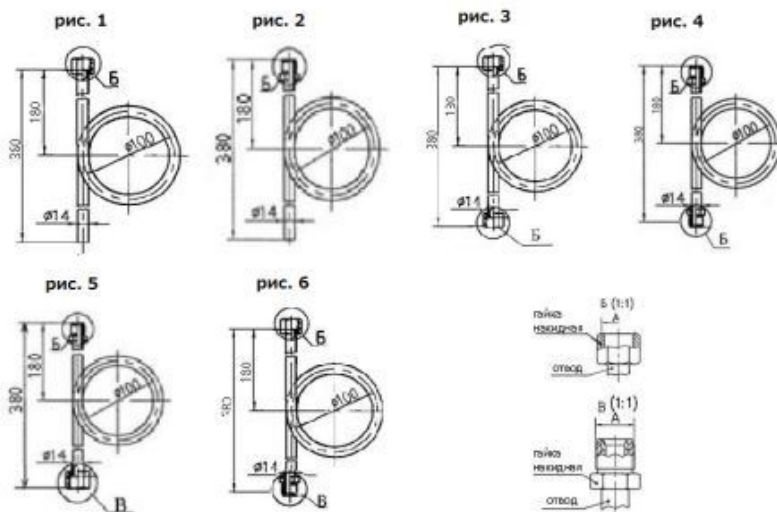

Наименование	Давление	Исполнение	
Под приварку – внутренняя резьба	M20*1,5, G1/2	рис. 1	
Под приварку – наружная резьба	M20*1,5, G1/2	рис. 2	
Внутренняя резьба – внутренняя резьба	M20*1,5, G1/2	рис. 3	
Наружная резьба – наружная резьба	M20*1,5, G1/2	рис. 4	
Внутренняя резьба – наружная резьба	M20*1,5, G1/2	рис. 5	

Наружная резьба – внутренняя резьба

M20*1,5, G1/2

рис. 6

Трубка перкинса угловая с петлей

ТЕХНИЧЕСКИЕ ХАРАКТЕРИСТИКИ

Среда: не агрессивная/ агрессивна

Рабочее давление P_r : 40 мПа (400 кгс/см кв), в соответствии с установкой

Материал: сталь 20, 09г2с, 12х18н10т

ГАРАНТИЯ ИЗГОТОВИТЕЛЯ: 12 месяцев

Гарантийная наработка: 600 циклов

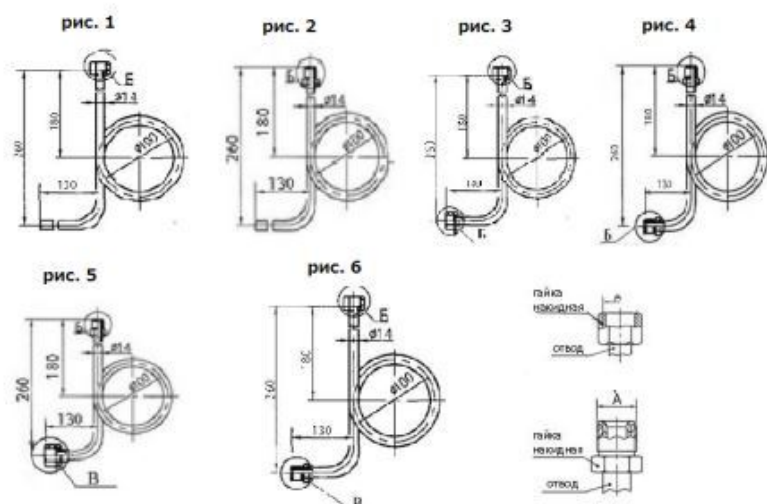

Наименование	Давление	Исполнение	
Под приварку – внутренняя резьба	M20*1,5, G1/2	рис. 1	

Под приварку – наружная резьба	M20*1,5, G1/2	рис. 2	
Внутренняя резьба – внутренняя резьба	M20*1,5, G1/2	рис. 3	
Наружная резьба – наружная резьба	M20*1,5, G1/2	рис. 4	
Внутренняя резьба – наружная резьба	M20*1,5, G1/2	рис. 5	
Внутренняя резьба – наружная резьба	M20*1,5, G1/2	рис. 6	

Контрольно-измерительное оборудование, используемое на трубопроводах и различных технологических устройствах, предъявляет строгие требования к параметрам рабочей среды. Недопустимы излишне высокая температура, вибрации, пульсации давления. Трубка Перкинса, соединяющая жидкость или газ магистрали с контролирующим устройством, позволяет снизить параметры рабочей среды до приемлемых значений.

Изделие имеет форму петли – в ней появляется конденсат, высокотемпературная рабочая среда не проходит к измерительному оборудованию. Приспособление эффективно при работе с химически неагрессивными жидкостями и газами. Перед началом эксплуатации трубка Перкинса заполняется холодной жидкостью. Некоторые модели трубок Перкинса дополняются запорным вентилем, соединительными узлами.

Материал изготовления – сталь различных марок, предельное значение рабочей температуры – 300 градусов, варианты резьбы - M20x1,5, G1/2. Выбор резьбы осуществляется по параметрам соединительного элемента трубопровода и измерительного устройства. Главная особенность монтажа – необходимость исключить или минимизировать участки горизонтального расположения трубки – рекомендуется некоторый уклон к измерительному устройству.

Импульсная трубка прямая

Наименование	Резьба	Материал
Импульсная трубка	G1/2 внутренняя	Медь
Импульсная трубка	G1/2 наружная	Медь
Импульсная трубка	G1/2 внутренняя	сталь 20
Импульсная трубка	G1/2 наружная	сталь 20
Импульсная трубка	G1/2 внутренняя	сталь 09г2с
Импульсная трубка	G1/2 наружная	сталь 09г2с
Импульсная трубка	G1/2 внутренняя	12x18н10т (нержавейка)
Импульсная трубка	G1/2 наружная	12x18н10т (нержавейка)

По вопросам продаж и поддержки обращайтесь:

Архангельск (8182)63-90-72	Калининград (4012)72-03-81	Нижний Новгород (831)429-08-12	Смоленск (4812)29-41-54
Астана +7(7172)727-132	Калуга (4842)92-23-67	Новокузнецк (3843)20-46-81	Сочи (862)225-72-31
Белгород (4722)40-23-64	Кемерово (3842)65-04-62	Новосибирск (383)227-86-73	Ставрополь (8652)20-65-13
Брянск (4832)59-03-52	Киров (8332)68-02-04	Орел (4862)44-53-42	Тверь (4822)63-31-35
Владивосток (423)249-28-31	Краснодар (861)203-40-90	Оренбург (3532)37-68-04	Томск (3822)98-41-53
Волгоград (844)278-03-48	Красноярск (391)204-63-61	Пенза (8412)22-31-16	Тула (4872)74-02-29
Вологда (8172)26-41-59	Курск (4712)77-13-04	Пермь (342)205-81-47	Тюмень (3452)66-21-18
Воронеж (473)204-51-73	Липецк (4742)52-20-81	Ростов-на-Дону (863)308-18-15	Ульяновск (8422)24-23-59
Екатеринбург (343)384-55-89	Магнитогорск (3519)55-03-13	Рязань (4912)46-61-64	Уфа (347)229-48-12
Иваново (4932)77-34-06	Москва (495)268-04-70	Самара (846)206-03-16	Челябинск (351)202-03-61
Ижевск (3412)26-03-58	Мурманск (8152)59-64-93	Санкт-Петербург (812)309-46-40	Череповец (8202)49-02-64
Казань (843)206-01-48	Набережные Челны (8552)20-53-41	Саратов (845)249-38-78	Ярославль (4852)69-52-93